

テーブルタップ組立チェックシート

製作者

完成日 年 月 日

コードの処理



芯線を切らずにコードむぎする。

セルフチェック

コードの加工



芯線を右巻きに巻きつける。

セルフチェック

プラグとコードの結線



2号のドライバーでしっかりねじを締める。ねじが軽く締まってから1/3以上ねじが空回りするまでしっかり締める。



コードを前後左右に引っ張って、微動だにしなければ合格。少しでも動けばもう一度締め直す。

セルフチェック

タップとコードの結線



プラグと同様に2号のドライバーでしっかりねじを締める。ねじが軽く締まってから1/3以上ねじが空回りするまでしっかり締める。



コードを前後左右に引っ張って、微動だにしなければ合格。少しでも動けばもう一度締め直す。

セルフチェック

ドライバーの持ち方



ドライバーの柄をしっかりと握り強く押しながらねじを回す。
押す力「7」、回す力「3」

強く
押し

目視検査(下記異常が無いこと)

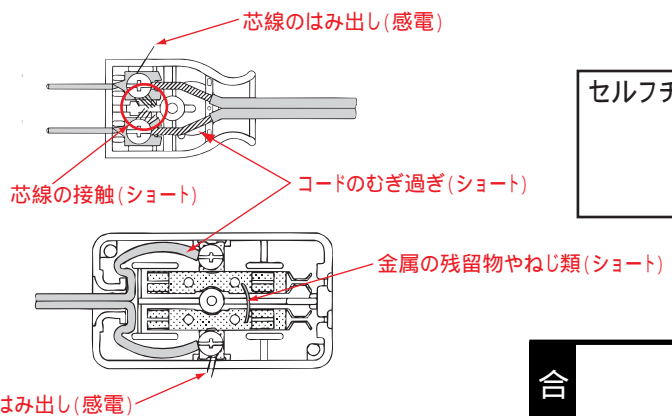

セルフチェック

担当先生に合格印をもらい、プラグ及びタップのふたを取付ける。

合格
印